



HARLEQUIN

www.harlequinfloors.com

GUIDE PRATIQUE

COMMENT INSTALLER,
STOCKER ET ENTRETENIR
VOTRE SOL DE DANSE



SOMMAIRE

Avant-propos / Garantie **3**

Couper votre tapis / Types de pose **4-5**

Pose / Stockage des tapis **6-7**

Entretien / Produits **8-9**

Questions / Réponses **10-11**

Installation du plancher Harlequin Liberty™ portable **12-13**

Installation du plancher Harlequin Liberty™ permanent **14-15**

Installation du plancher Harlequin Flexity™ permanent ou semi-permanent **16-19**



Chers amis de la marque Harlequin,

Nous vous remercions de la confiance que vous témoignez envers les tapis et planchers de danse Harlequin, le choix de la plupart des artistes à travers le monde depuis plus de 40 ans.

Ce guide pratique a été spécialement conçu pour vous. Il vous sera utile dans l'installation et l'entretien de vos tapis et planchers. Vous y trouverez des astuces pour couper, fixer et entretenir votre sol de danse. Aux pages 10 et 11 de ce guide, retrouvez la rubrique des questions les plus fréquentes qui vous aident à conserver la qualité d'origine de votre sol.

Si vous avez des questions, n'hésitez pas à nous appeler au numéro gratuit 00 800 90 69 1000, nos conseillers se tiennent à votre entière disposition.

Profitez pleinement de votre nouveau revêtement de sol et soyez les bienvenus dans le monde Harlequin !

Chantal Lagniau

General Manager, Harlequin Europe



GARANTIE HARLEQUIN EUROPE

Tous les sols **Harlequin** sont garantis de façon inconditionnelle contre les défauts d'usine, à condition que la réclamation soit introduite dans un délai de 6 mois à compter de la date de livraison.

La responsabilité de la société **Harlequin** ne concerne que le remplacement d'un produit jugé défectueux. Sa responsabilité ne peut nullement être engagée pour toute perte accidentelle ou toute détérioration du produit liée à un usage inapproprié ou à des conditions d'utilisation extrêmes.

Les tapis et planchers de danse **Harlequin** sont garantis 5 ans à compter de la date de livraison, pour autant que les conditions normales de pose, d'utilisation et d'entretien du sol aient été respectées. En cas de pose par la société Harlequin, la garantie passe à 10 ans.

La garantie sur les tapis **Harlequin Showfloor** et **Harlequin Hi-shine** est limitée à 24 mois, à compter de la date de livraison.

I.COUPER VOTRE TAPIS DE DANSE

1. Que faire avant de couper votre tapis de danse ?

Avant de couper et/ou de fixer votre nouveau tapis de danse Harlequin, nous recommandons toujours de **dérouler** le tapis et de **le laisser se « détendre » au moins 24 heures** à température ambiante (approximativement 18°C) afin d'éliminer les faux-plis qui peuvent résulter de l'emballage des rouleaux en usine.

Si vous devez effectuer une première découpe du tapis de danse pour pouvoir le dérouler entièrement, laissez impérativement 5 cm supplémentaires aux deux extrémités. Cette précaution est particulièrement importante si vous devez couper le tapis le long des murs ou autour d'obstacles (tels que des colonnes). Lorsque le sol a pris la température ambiante, vous pouvez effectuer la découpe finale.

2. Comment couper votre tapis de danse ?

Si vous coupez un rouleau en plusieurs lés, nous vous recommandons vivement de le dérouler préalablement dans toute sa longueur afin d'en vérifier la longueur réelle. Harlequin décline toute responsabilité en cas d'erreur de coupe de la part du client.

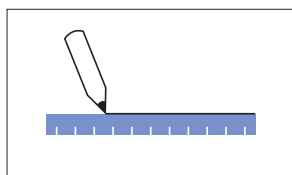

Tout d'abord, **tracez** une ligne droite au stylo pour délimiter la partie à couper. Utilisez une règle plate et droite pour tracer cette ligne.

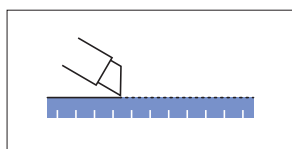



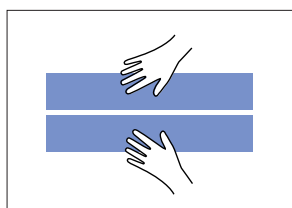











Ensuite, **coupez** soigneusement le tapis avec un cutter en suivant la ligne droite précédemment tracée au stylo.





Enfin, **séparez** les deux morceaux à la main.



II. POSER VOTRE TAPIS DE DANSE

	Pose			Soudure
	Libre	Semi-permanente	Permanente	
DUO™	✓✓✓			
DUO PRO™	✓✓✓	✓	✓	
STUDIO™	✓✓✓	✓	✓✓✓	 
CASCADE™	✓✓✓	✓✓	✓✓✓	 
STANDFAST™		✓	✓✓✓	 
ALLEGRO™	✓	✓✓	✓✓✓	
FREESTYLE™	✓✓✓	✓✓	✓✓✓	 
FIESTA™		✓✓	✓✓✓	 
HI-SHINE™ (1)	✓✓✓	✓	✓	 
SHOWFLOOR™	✓✓✓	✓	✓	
MARINE™			✓✓✓	
CLARITY™	✓✓	✓✓	✓✓	

✓ Compatible
 ✓✓ Approprié
 ✓✓✓ Idéal

 soudure à chaud
 soudure à froid

(1) De préférence pour une utilisation sur scène ou évènementiel.

LA POSE LIBRE est recommandée pour les tournées et les spectacles itinérants. Le tapis de danse est déroulé. Les joints entre les différents lés de tapis sont recouverts d'une bande adhésive simple face (généralement d'une largeur de 50 mm).

LA POSE SEMI-PERMANENTE est recommandée pour les studios de répétition ou les salles polyvalentes. Elle permet de fixer provisoirement le tapis pour pouvoir le déposer / reposer ultérieurement ou accéder au plancher de danse. Elle consiste à fixer d'abord des bandes adhésives double face sous les joints du tapis et ensuite une bande adhésive simple face sur le joint supérieur du tapis. En lieu et place de la bande adhésive simple face, il est également possible d'effectuer une soudure* à chaud ou à froid.

LA POSE PERMANENTE consiste à coller le tapis de danse en plein avec de la colle. Les joints sont ensuite soudés* à chaud ou à froid.

* La soudure à chaud consiste à unir les différents lés de tapis en fusionnant un cordon de soudure en PVC. La soudure à froid utilise un solvant liquide qui unit les lés les uns aux autres. Ces deux techniques rendent le sol imperméable. Pour les soudures à chaud et à froid, nous recommandons de consulter un poseur professionnel pour éviter des dommages irrémédiables au sol. Ces deux techniques ne sont pas compatibles avec tous les revêtements Harlequin. Consulter le tableau ci-dessus pour obtenir les informations utiles.

1. La pose libre

Comment fixer les bandes adhésives simple face ?

Déroulez tous les rouleaux de tapis en laissant un espace de 2-3 mm entre les différents lés de tapis pour compenser l'effet des variations de température, notamment sur les scènes. Laissez le tapis se « détendre » pendant 24h. Déroulez et fixez environ 20 centimètres de la bande adhésive sur le joint des deux premiers lés. Posez votre pied à cet endroit pendant qu'une autre personne déroule la bande adhésive en ligne droite en la fixant sur le joint.

Prévoyez une bande adhésive aux endroits de passage fréquent (ex. : à la porte d'entrée de votre salle de répétition).

2. La pose semi-permanente

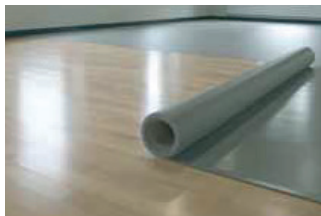

Photo 1



Photo 2

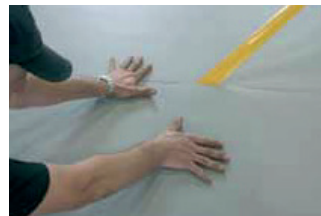

Photo 3

Comment fixer les bandes adhésives double face ?

1. Déroulez tous les rouleaux de tapis préalablement coupés à mesure dans le sens de pose du tapis (longueur ou largeur) et veillez à ce qu'ils soient posés droit (photo 1).
2. En partant du lé central de la pièce, soulevez la moitié du premier rouleau posé et rabattez-la sur le lé de tapis resté à plat (photo 2).
3. Une fois le premier lé de tapis soulevé et rebattu dans sa demi-longueur, fixez la bande adhésive double face au plancher en l'alignant au lé adjacent. Une bande adhésive double face sera fixée de part et d'autre du joint entre les deux lés.
4. Reposez le rouleau de tapis précédemment relevé sur la bandelette de protection supérieure de la bande adhésive (sans ôter la bandelette).
5. Renouvelez l'opération décrite aux points 2 et 3 et fixez la seconde partie du premier rouleau.
6. Le premier lé est maintenant déroulé et préfixé dans toute sa longueur.
7. En partant de l'une des deux extrémités du premier lé posé, enlevez la bandelette supérieure de la bande adhésive double face et pressez-la sur le tapis (photo 3).
8. Le premier lé de tapis est maintenant fixé.
9. De part et d'autre du lé central, renouvelez les étapes de 2 à 7 jusqu'à ce que tous les lés soient fixés.
10. Les joints peuvent soit être recouverts de bandes adhésives Harlequin soit être soudés à chaud ou à froid (voir page 5).

Nous déconseillons de fixer les tapis Harlequin Duo et Duo Pro par des bandes adhésives double face, car ils risquent de gondoler. Avec une stabilité dimensionnelle de 0,6%, le Duo peut se dilater ou rétrécir de 6 cm sur une longueur de 10 m.

Pour les autres tapis Harlequin, laissez-leur le temps de se « détendre » et de prendre la température ambiante avant de les fixer avec des bandes adhésives double face.

3. La pose permanente

Dans le cas de la pose permanente, le tapis est collé en plein avec de la colle. Les joints sont soudés à chaud ou à froid (voir page 5).

Pour les techniques de soudures à chaud, nous vous recommandons vivement de faire appel à Harlequin ou à une équipe de poseurs professionnels de votre choix.

III.STOCKER VOS TAPIS DE DANSE

1. Instructions de stockage pour préserver au mieux la qualité de votre tapis harlequin

Gardez toujours votre tapis Harlequin fermement enroulé autour du mandrin livré avec l’emballage d’origine. Cette précaution évitera que le tapis ne s’aplatisse ou se déforme et facilitera la manipulation des rouleaux.

Ne stockez jamais les rouleaux à l’horizontal sans mettre un mandrin à l’intérieur. En effet, ceci risque de provoquer l’aplatissement des rouleaux ou des ondulations irréversibles.

Évitez de superposer plus de 2 rangées de rouleaux de tapis, en cas de stockage à l’horizontal. Évitez également de poser des objets lourds sur les rouleaux.

Idéalement stockez les tapis Harlequin avec une longue barre en métal ou en bois passée au milieu du rouleau et suspendez les deux extrémités de la barre à des crochets solides.

Stockez verticalement les tapis de danse avec une sous-couche de mousse, en vous assurant que le tapis de danse a été préalablement enroulé autour du mandrin (sans effet télescopique). Si le tapis n’a pas été correctement enroulé ou si vous stockez les rouleaux en appui sur les bords du tapis, vous risquez de l’endommager.

Il est préférable de stocker les rouleaux horizontalement plutôt que de les incliner car cette position peut provoquer des «pieds d’éléphants» ou des plis sur les bords inférieurs du rouleau en raison de la pression provoquée par le poids du tapis.

Tapis	Stocker debout	Stocker couché
DUO™		✓
DUO PRO™		✓
STUDIO™	✓	
CASCADE™		✓
STANDFAST™		✓
ALLEGRO™	✓	
HI-SHINE™		✓
FIESTA™		✓
SHOWFLOOR™		✓
FREESTYLE™	✓	
MARINE™		✓

Harlequin a conçu des chariots spécifiques afin de stocker vos tapis de danse en toute sécurité.
[Contactez-nous !](#)

Si vous perdez ou endommagez les mandrins livrés avec les rouleaux de tapis, vous pouvez en recommander chez Harlequin ou trouver une solution de remplacement. Vous pouvez par exemple utiliser des tuyaux d’écoulement en matière plastique, d’un diamètre minimum de 100 mm.

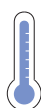

2. Température

Les tapis de danse Harlequin ne subissent aucun dommage s’ils sont exposés à de faibles gelées. Cependant, s’ils sont stockés dans des conditions de froid extrême, ils risquent de s’abîmer.

Évitez de laisser tomber les rouleaux s’ils ont été exposés au gel. Cette précaution vaut particulièrement lors du déchargement des rouleaux de tapis de danse en tournée. Veillez à ce qu’ils prennent la température ambiante avant de les dérouler. Afin d’accélérer le processus, déroulez progressivement les rouleaux lorsqu’ils commencent à dégeler. De cette façon, le reste du rouleau prendra plus facilement la température ambiante.

IV. ENTRETENIR VOTRE TAPIS DE DANSE AU QUOTIDIEN



LE NETTOYAGE RAPIDE

Dans les studios de danse, les principales difficultés de nettoyage concernent les marques des chaussons de danse et / ou des semelles de chaussures, les traces de cirage et les dépôts dus à la transpiration ou aux lotions corporelles. Le nettoyage quotidien des tapis de danse Harlequin consiste simplement à les laver à l'eau chaude avec un peu de détergent, en veillant à ce que le sol soit bien sec avant son utilisation.

Nous vous recommandons la procédure suivante :

Balayez ou aspirez votre tapis de danse afin d'enlever la poussière.

Utilisez une serpillière uniquement dédiée à votre tapis de danse Harlequin afin de ne pas risquer d'importer des produits de nettoyage destinés à d'autres revêtements.

Lavez le sol avec de l'eau chaude dans laquelle vous aurez préalablement dilué un produit d'entretien alcalin compatible avec les sols en PVC, ou tout simplement un produit détergent doux (par exemple du produit vaisselle).

Veillez toujours à rincer votre sol à l'eau claire afin d'éviter tout dépôt de produit de nettoyage, qui pourrait rendre votre sol glissant.

Laissez toujours **sécher votre sol** avant utilisation !

Si votre tapis de danse est fixé au moyen de bandes adhésives simple face, utilisez tout simplement une serpillière humide afin que l'eau ne s'infilte pas sous le tapis, ce qui pourrait endommager votre plancher de danse (moisissures, ...).

Que faut-il éviter ?

Evitez d'utiliser tous produits à base de cire ou destinés à nourrir la pierre naturelle. Ces produits rendront votre sol glissant et risquent de l'endommager de façon irrémédiable.

Evitez l'emploi de produits agressifs comme les dissolvants à base de cellulose, d'essence ou d'acétone qui peuvent endommager votre tapis de danse Harlequin.

**Contactez un conseiller Harlequin
si vous avez le moindre doute !
00 800 90 69 1000**

V. NETTOYER VOTRE TAPIS DE DANSE EN PROFONDEUR



LE NETTOYAGE EN PROFONDEUR

1. Produit décapant Harlequin **Heavy Duty Cleaner**TM



Dilution : 1 mesure de Harlequin Heavy Duty Cleaner pour 20 mesures d'eau.

Fréquence : deux fois par an pour un tapis de danse utilisé quotidiennement.

1. Balayez soigneusement votre tapis de danse ou aspirez-le. Mélangez une mesure de **Harlequin Heavy Duty Cleaner** pour 20 mesures d'eau. Appliquez ce mélange sur le sol à traiter et laissez agir le produit quelques minutes. Frottez bien le sol au moyen d'une brosse ou idéalement à l'aide d'une mono brosse équipée d'un disque abrasif doux.

2. Epongez ensuite l'eau usée à l'aide d'une serpillière ou utilisez un aspirateur à eau. Rincez à l'eau froide, essuyez et laissez bien sécher.

2. Produit d'entretien régulier Harlequin **Daily Cleaner**TM

Pour l'entretien régulier des tapis de danse Harlequin et éliminer les traces de chaussures, résines et autres marques de contact.



Dilution : 1 mesure de **Harlequin Daily Cleaner** pour 20 mesures d'eau chaude pour un entretien initial. 1 mesure de **Harlequin Daily Cleaner** pour 50 mesures d'eau chaude pour un entretien régulier.

1. Balayez ou aspirez votre tapis de danse. Diluez l'**Harlequin Daily Cleaner** dans de l'eau chaude. Appliquez ce mélange sur le sol à traiter et laissez agir quelques instants.

2. Rincez à l'eau claire, essuyez et laissez bien sécher.

VI. QUESTIONS / RÉPONSES

1. Nos trucs et astuces pour conserver longtemps votre tapis de danse Harlequin en parfait état.

1. A quelle fréquence dois-je nettoyer mon tapis ?

Nous vous conseillons de balayer quotidiennement votre tapis de danse afin d'éliminer la poussière, la saleté et les dépôts divers. Il est conseillé de le laver tous les 2 à 3 jours avec de l'eau chaude dans laquelle vous aurez préalablement dilué notre produit **Harlequin Daily Cleaner** ou un produit détergent doux (du produit vaisselle par exemple). Rincez-le ensuite à l'eau claire. Veillez à ce que le tapis soit bien sec avant utilisation.

2. Puis-je utiliser une autolaveuse pour nettoyer mon tapis ?

La meilleure façon de nettoyer à fond votre tapis de danse consiste à utiliser une autolaveuse ou monobrosse avec réservoir équipée d'un disque abrasif doux que vous n'utiliserez que pour laver votre sol de danse.

3. Qu'est-ce qui rend mon tapis de danse glissant ?

Le mélange de transpiration, de lait corporel et de poussière peut rendre votre sol glissant. Si c'est le cas, découvrez la gamme de produits de nettoyage et d'entretien Harlequin en page 9.

4. Puis-je utiliser de la colophane sur mon tapis de danse ?

L'utilisation de colophane est strictement interdite. En effet, la colophane peut altérer voire endommager votre tapis de danse.

5. Comment puis-je enlever des traces de chaussures/semelles ou de talons ?

Pour enlever les traces les plus courantes, nous vous recommandons avant tout d'utiliser le produit **Harlequin Daily Cleaner** ou d'essayer des produits nettoyants à base d'ammoniaque compatibles avec les revêtements de sols en PVC.

Pour des taches plus persistantes comme les traces de semelles de chaussures ou de talons, utilisez de l'alcool dénaturé vendu dans les grandes surfaces. Si les traces persistent, vous pouvez utiliser un chiffon imbibé de white spirit ou d'alcool méthylique en veillant à rincer immédiatement le tapis à l'eau claire au risque de brûler le PVC.

6. Comment enlever des résidus de chewing-gum ?

Refroidissez autant que possible le chewing-gum (par exemple avec des glaçons) et essayez ensuite, si vous pouvez, de le décoller avec une spatule. C'est la façon la plus simple, car les dissolvants ou autres produits ne feraient qu'étendre le chewing-gum.

7. Comment enlever des résidus de bandes adhésives ?

Pour enlever des résidus de bandes adhésives à base de caoutchouc naturel, comme ceux de nos bandes adhésives textiles Harlequin, nous vous recommandons d'utiliser le produit Harlequin Spray où un chiffon imbibé d'éther ou de white spirit dilué dans de l'alcool dénaturé, ou simplement de l'alcool dénaturé. Veillez ensuite à rincer immédiatement le tapis à l'eau claire au risque de brûler le PVC.

VII. INSTALLER VOTRE PLANCHER DE DANSE PORTABLE HARLEQUIN LIBERTY™

1. Comment manipuler et stocker les panneaux ?

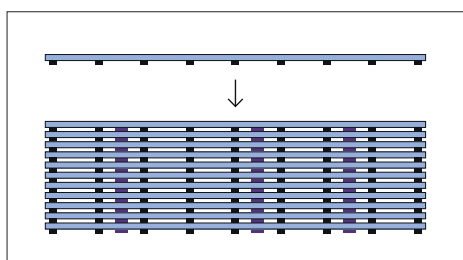

Avant de poser votre plancher **Harlequin Liberty**, balayez bien le sol pour enlever tout gravier et poussière.

Les panneaux doivent être manipulés et portés par deux personnes. Il convient de faire attention aux coins et aux bords des panneaux lors de leur manipulation. Les panneaux doivent d'abord être posés sur le côté de la rainure et ensuite à plat.

Si vous stockez les panneaux **Harlequin Liberty** sans les tasseaux de bois livrés à l'origine avec votre plancher (entre les plots élastomères), vous ne pouvez empiler plus de 5 panneaux les uns sur les autres. De plus, les panneaux ne doivent pas rester empilés trop longtemps.

Si les panneaux Harlequin Liberty sont transportés sans les chariots de stockage Harlequin, nous vous conseillons vivement de placer les tasseaux de bois d'origine entre les plots élastomères, afin d'éviter qu'ils ne soient soumis à une compression prolongée. De cette façon, vous pourrez empiler jusqu'à 20 panneaux.

2. Installation du plancher de danse portable Harlequin Liberty™

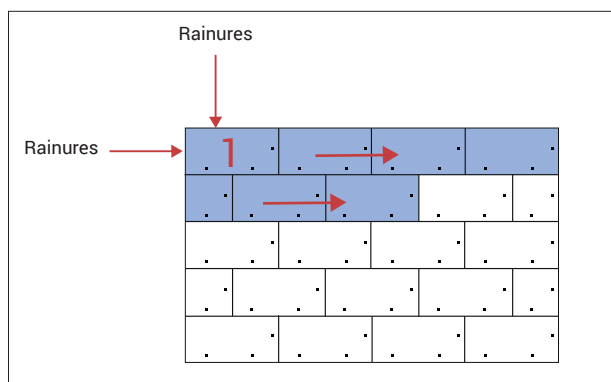

1. Amorcez la pose du plancher en créant un angle droit avec les deux premiers panneaux en commençant en haut à gauche (panneau 1) côté rainures sur les 2 murs.

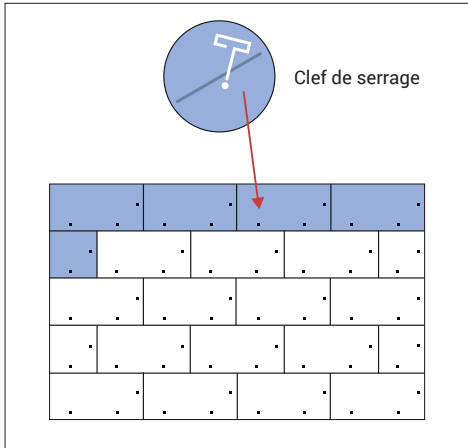
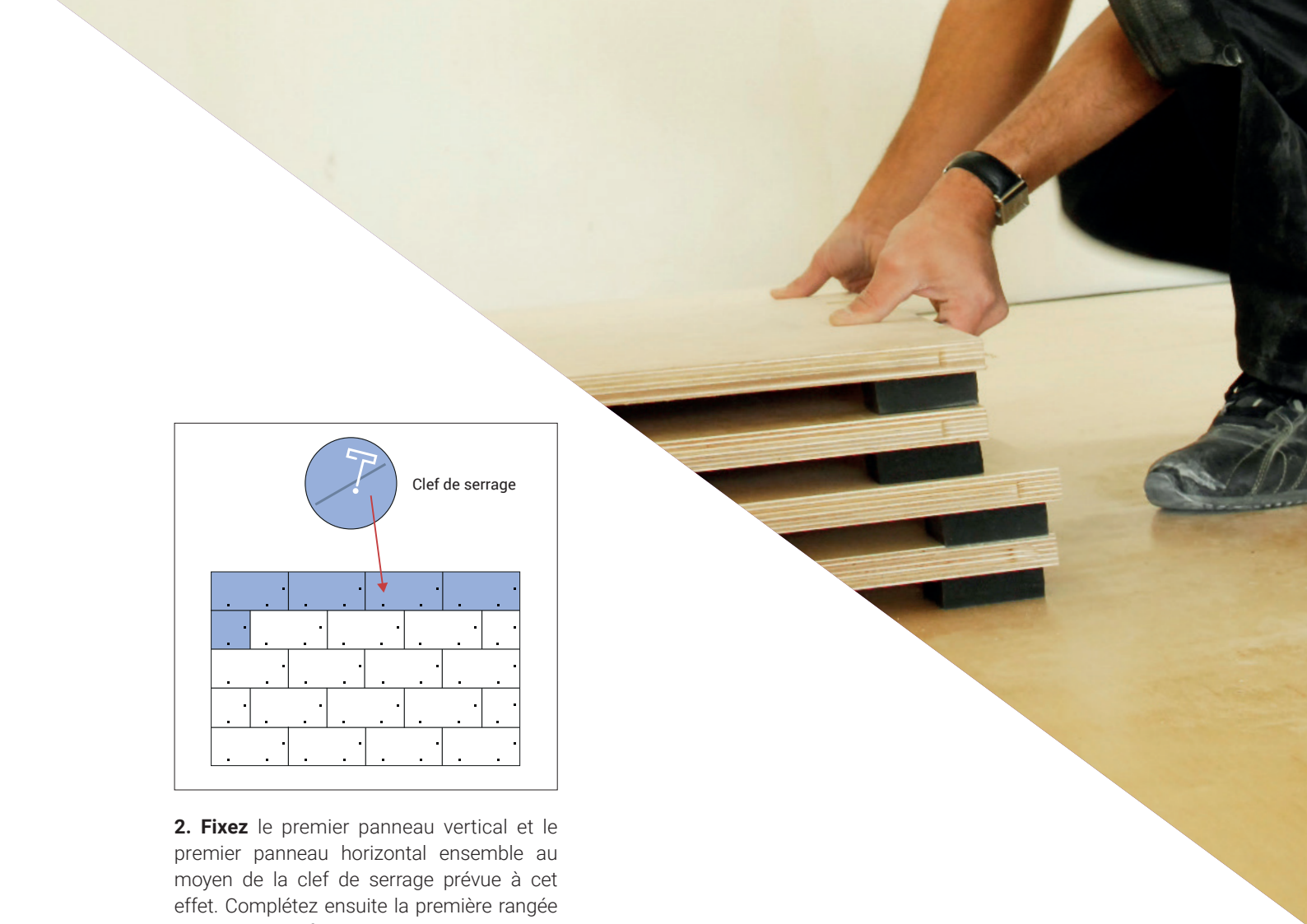

2. Fixez le premier panneau vertical et le premier panneau horizontal ensemble au moyen de la clef de serrage prévue à cet effet. Complétez ensuite la première rangée verticale. La clef de serrage doit être tournée jusqu'au moment où vous entendez le clac d'emboîtement du crochet de fixation.

«Clac» de fermeture en 2 temps :
1^{er} demi-tour souple et facile 2^e demi-tour plus dur ou vous entendrez le «Clac» de fermeture

Si vous n'avez pas reçu le plan de montage, veuillez vous adresser à votre représentant Harlequin.

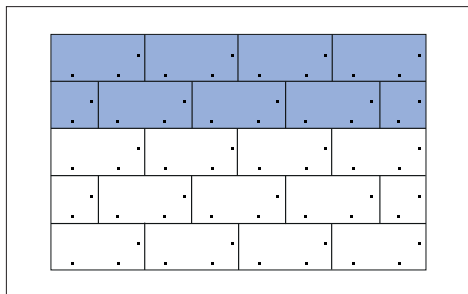

3. Complétez la deuxième rangée horizontale puis fixez la suivante et ainsi de suite.

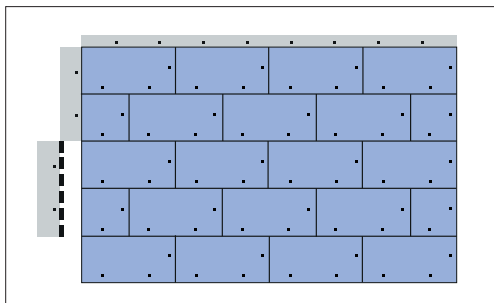

4. Complétez chaque rangée de panneaux avant de commencer la suivante, en vous assurant que les rainures et les languettes sont correctement assemblées. Fixez enfin les bordures et les rampes aux panneaux à l'aide de la clef de serrage.

VIII. INSTALLER VOTRE PLANCHER DE DANSE PERMANENT HARLEQUIN LIBERTY™

1. Le plancher de danse permanent Harlequin Liberty™

Les **panneaux** de plancher sont livrés sur palettes.

La **planimétrie** requise pour la pose du plancher **Harlequin Liberty** est de max. 5 mm sur 2,5 m.

Le **taux d'humidité** du sol sur lequel sera posé le plancher ne peut dépasser 4,5%.

La **température minimale dans la salle doit être de 15°C.**

Le **taux d'humidité dans l'air doit être compris entre 40°C et 65°C.**

2. Instruction de pose du plancher permanent Harlequin Liberty™

Indications données dans des conditions de pose idéales (salle à angle droit, pas de découpe).

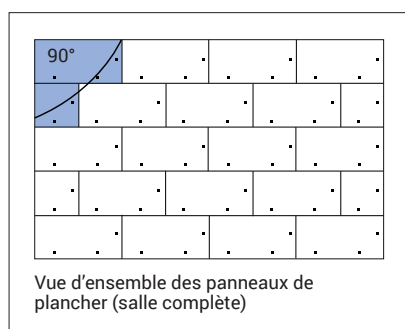

1. Posez le long du mur sur toute la périphérie de la pièce le **joint de mousse élastomère** de 12 mm fourni pour combler la dilatation nécessaire à la pose de votre plancher.

2. Commencez la **pose du plancher par un angle droit** du côté opposé à la porte d'entrée de votre salle de danse, en suivant le plan de calepinage fourni.

Si vous n'avez pas reçu le plan de montage, veuillez vous adresser à votre représentant Harlequin.

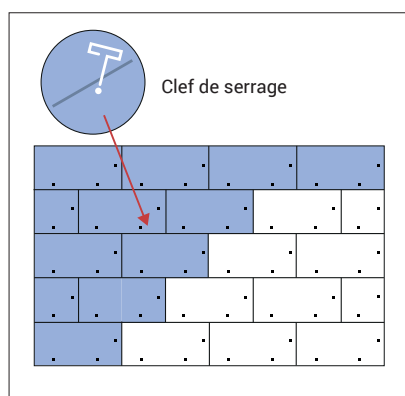

3. Posez les panneaux en quinconce (afin que les joints ne coïncident pas). Nous vous conseillons d'installer le plancher "en échelle" (cf plan ci-contre) ce qui permet de vous assurer de l'angle droit de votre pièce.

4. **Découpez** le dernier panneau de chaque rangée aux dimensions de la salle.

5. **Fixez** les panneaux au moyen de la clef de serrage fournie avec votre plancher de danse. La clef de serrage doit être tournée jusqu'au moment où vous entendez le clac d'emboîtement du crochet de fixation.

«Clac» de fermeture en 2 temps : 1^{er} demi-tour souple et facile
2^e demi-tour plus dur ou vous entendrez le «Clac» de fermeture.

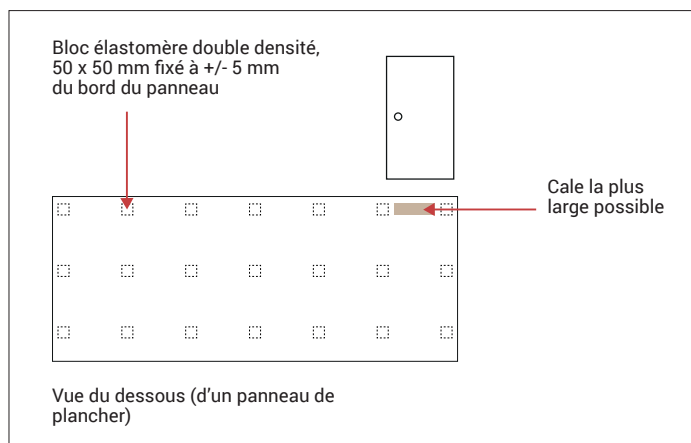

Afin de renforcer le plancher au passage de porte, nous vous recommandons vivement de visser par en-dessous des cales entre les plots élastomères.

Nous vous conseillons d'utiliser les tasseaux en bois livrés avec le plancher **Harlequin Liberty** (3 tasseaux par panneau) qui servent uniquement à protéger les plots élastomères pendant le transport du plancher.

En cas de découpe le long d'un mur ou autour d'un pilier, il convient également de visser **des cales en bois**, tout le long ou autour de ces découpes afin d'éviter que le plancher ne s'affaisse.

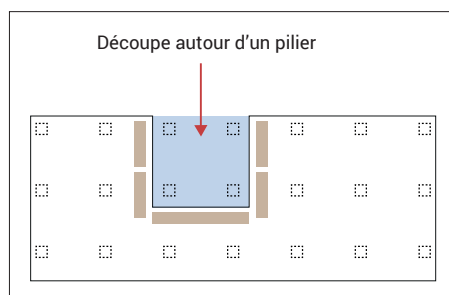
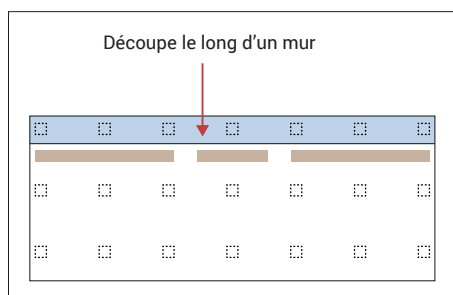

Les cales en bois doivent être fixées uniquement sous les panneaux qui ont été découpés le long d'un mur ou autour d'un pilier et aux passages des portes (droit des portes). Tous les autres panneaux doivent être posés sans ajouter de cale supplémentaire.

IX. INSTALLER VOTRE PLANCHER DE DANSE HARLEQUIN FLEXITY™

1. Remarques préliminaires sur la sécurité

1. Utilisez les outils en respectant strictement les instructions du fabricant.
2. Utilisez des équipements de protection personnels, tels que des gants, des lunettes de sécurité et des masques.
3. Veillez à aérer le local dans lequel vous travaillez, surtout lorsque vous utilisez de la colle et portez des chaussures de protection appropriées.
4. Pour votre confort, nous vous recommandons d'utiliser des genouillères.
5. Lorsque vous coupez les panneaux, veillez à utiliser un établi ou des tréteaux.

2. Préparation du chantier

L'espace dans lequel sera installé votre plancher de danse Harlequin, **doit être débarrassé de tout objet encombrant**. Par ailleurs le sol doit être sec, plan et propre. La tolérance de planimétrie du sol est de maximum 5 mm tous les 2 mètres.

Toute irrégularité au niveau du sol doit être comblée au moyen d'un enduit de lissage de type ragréage. Veillez à ce que le produit que vous utiliserez soit compatible avec votre support.

Vérifiez que les murs de la salle à équiper **sont bien droits**. Si ce n'est pas le cas, les panneaux du plancher Harlequin Flexity devront être coupés pour que le plancher suive bien l'alignement du mur.

Il est **conseillé d'entreposer les panneaux** dans la salle à équiper au moins 24 heures avant la pose afin qu'ils prennent la température de la pièce.

Si des travaux de finition de la salle de danse doivent être réalisés après la pose du sol de danse, nous vous recommandons vivement de **protéger le sol avec une couche de protection** ou un film plastique résistant.

3. Outils nécessaires

Vous aurez besoin des outils suivants (non fournis par Harlequin) :

- . Une scie sauteuse ou une scie égoïne
- . Une ponceuse à main, ou du papier de verre
- . Un tire-lame
- . Un marteau ou un maillet
- . Une équerre à tracer
- . Un « martyr » ou cale à frapper (en bois ou en PVC)
- . Un pistolet à colle (dans le cas de la pose permanente)
- . Une visseuse et des vis à bois de 18 mm de long (dans le cas d'une pose semi-permanente)
- . Du papier et un crayon
- . Un mètre

Le matériel suivant est fourni par Harlequin :

- . Les panneaux de plancher Harlequin Flexity
- . Les tubes de colle polyuréthane
- . Les bandes de mousse en polyuréthane pour la dilatation
- . 1 rouleau de bande adhésive double face pour coller la bande de mousse en polyuréthane

4. Installation des panneaux du plancher amortissant Harlequin Flexity™

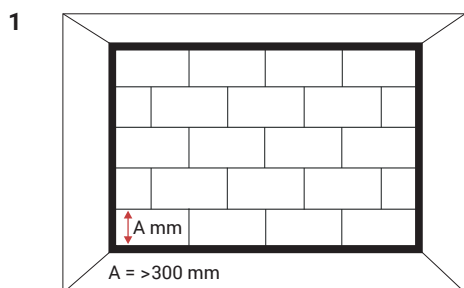

1. Avant de commencer, veillez à **bien mesurer la longueur et la largeur** de la pièce afin de vous assurer que la dernière rangée de panneaux sera suffisamment large pour pouvoir être correctement installée. Si la dernière rangée de panneaux mesure moins de 300 mm de large, nous vous conseillons de couper la première rangée de panneaux sur toute la longueur afin que la dernière rangée de panneaux puisse être plus facilement installée.

La pose de la première rangée de panneaux est primordiale. Elle conditionnera la suite de votre travail. Si la première rangée de panneaux n'est pas posée parfaitement droite, le décalage s'accroîtra au fil des rangées de panneaux.

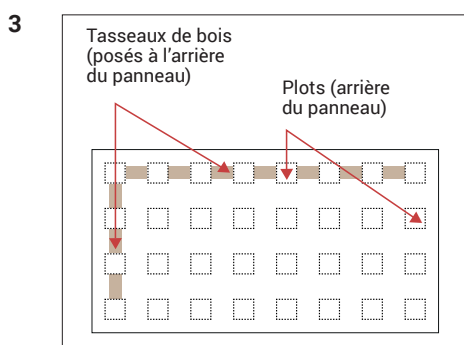
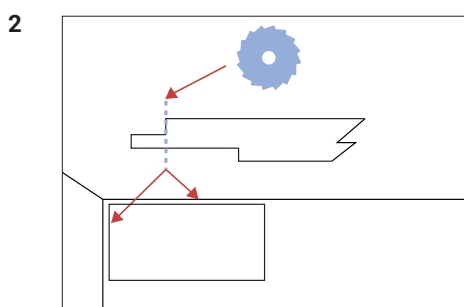

3. Installez ensuite un tasseau en bois sur l'envers du panneau, entre les plots élastomères, sur les bords extérieurs des panneaux du plancher. Fixez-les avec des vis ou de la colle. Veillez à renouveler cette opération pour tous les panneaux en périmétrie qui jouxtent un mur.

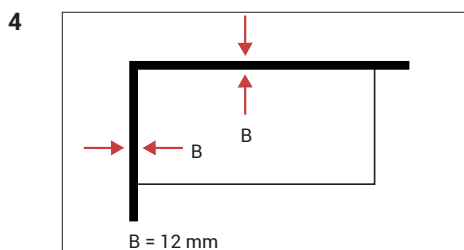

4. Placez les bandes de mousse en polyuréthane noir entre le mur et les panneaux sur tout le plancher de la pièce, afin de créer le joint de dilatation nécessaire au bois. Une plinthe pourra être installée lorsque la pose du sol de danse sera complètement terminée.

Les panneaux du plancher Harlequin Flexity doivent être collés entre eux pour une pose permanente. Pour une pose semi-permanente, les panneaux doivent être vissés entre eux, au moyen de vis à bois de 18 mm, à intervalles de 2000 mm. Pour toute question, nous vous invitons à contacter notre service technique au numéro gratuit 00 800 90 69 1000 (du lundi au vendredi de 9h00 à 18h00).

5

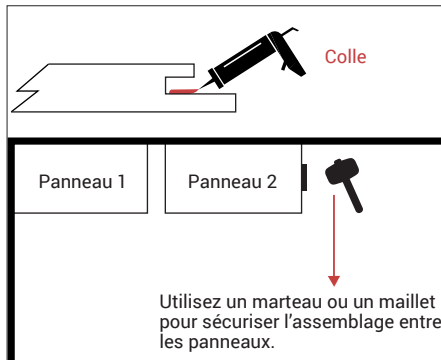

5. Vous pouvez maintenant **poser le 2e panneau**. Commencez par couper la petite languette sur toute la longueur du panneau et veillez à installer un tasseau de bois sur l'envers du panneau, entre les plots élastomères, sur les bords extérieurs des panneaux du plancher, comme décrit ci-contre. Mettez maintenant le deuxième panneau en place, sans oublier de poser le joint de dilatation de 12 mm entre le panneau et le mur. Pour sécuriser l'emboîtement, **utilisez une cale de frappe et un maillet** afin de veiller à ce qu'il n'y ait aucun espace entre les panneaux, qui, au fil de la pose, serait de plus en plus compliqué à rattraper.

6

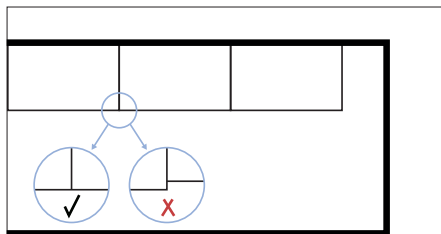

6. Il est extrêmement important que **les rangées de panneaux soient parfaitement alignées**. Continuez à emboîter les panneaux de la première rangée comme indiqué ci-dessus.

7

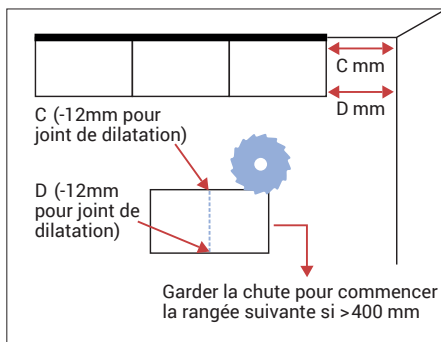

7. Lorsque vous arrivez au dernier panneau de la première rangée, mesurez la distance entre les deux extrémités du panneau et du mur. En cas d'irrégularités du mur, les distances entre le mur et le point C et D peuvent différer. **Pensez bien à retirer de ces mesures les 12 mm** nécessaires au joint de dilatation. Reportez ces mesures sur le panneau à découper. Coupez ensuite le panneau selon le tracé. Pensez bien à couper la languette et à installer le tasseau.

8

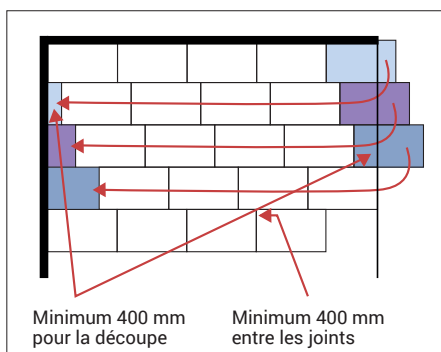

8. Pour débuter la pose de la rangée suivante, **utilisez la chute du dernier panneau** de la rangée précédente. Celle-ci doit mesurer au moins 400 mm. Dans le cas contraire, prenez un nouveau panneau et coupez-le sur la partie de gauche afin de vous assurer que le joint de droite ait au moins un décalage de 400 mm par rapport à la rangée précédente. Si la dimension de votre salle correspond à la longueur d'une rangée de panneaux, vous devez commencer la deuxième rangée de panneaux avec un panneau coupé en deux. Veillez à vous assurer que les coupes de début et de fin de rangées mesurent au minimum 400 mm.

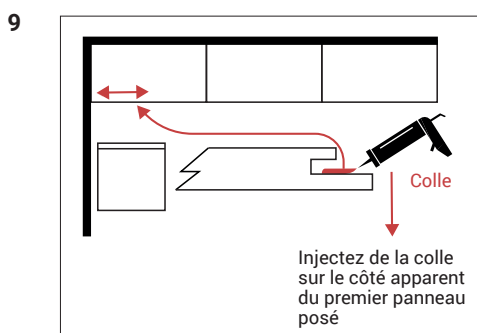

9. Injectez de la colle dans la rainure du panneau précédent et posez-le le long du mur de gauche sur la deuxième rangée. Emboîtez le panneau, sans oublier d'installer la mousse en polyuréthane de 12 mm entre le mur et le panneau. Vous pouvez ensuite continuer à poser votre rangée de panneaux jusqu'au mur de droite. Il est primordial de veiller à l'alignement des panneaux (voir dessin 6).

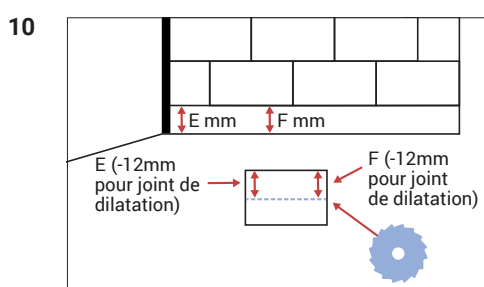

10. Lorsque vous arrivez à la dernière rangée, **mesurez l'espace** qu'il reste entre le panneau et le mur aux deux extrémités du panneau. Marquez ces repères sur le nouveau panneau (en pensant au joint de dilatation de 12 mm) et coupez le panneau dans sa longueur. **Injectez de la colle** sur le côté long du panneau coupé, positionnez-le et fixez-le. Il se peut que vous ayez besoin d'un maillet pour sécuriser l'assemblage des panneaux et éviter tout écart entre les panneaux. Pensez bien à **installer la bande de mousse** en polyuréthane qui servira de joint de dilatation.

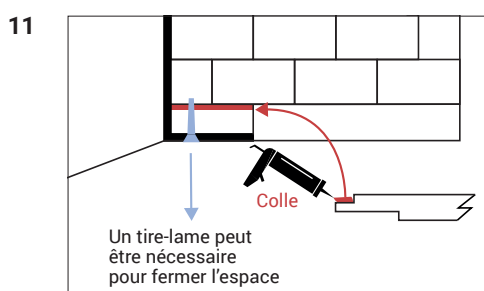

11. Installez les panneaux restants de la dernière rangée comme décrit ci-dessus. Pour le dernier panneau à mettre en place, les bandes de mousse seront insérées en dernier lieu, et ce afin de permettre un emboîtement aisé de ce dernier panneau. Une fois la pose des panneaux terminée, si nécessaire, procédez à un ponçage léger des joints pour enlever tout excédent de colle avant d'installer le tapis de danse.

Si vous devez poser un panneau de plancher autour d'une colonne ou d'un radiateur, n'oubliez pas de respecter la dilatation des 12 mm et de fixer à l'arrière du panneau, les tasseaux en bois, comme expliqué sur le dessin n° 3.

3. Nettoyage du plancher de danse

Avant d'installer votre tapis de danse, les panneaux du plancher de danse doivent être balayés et soigneusement aspirés. Si vous installez un tapis de danse Harlequin, nous vous invitons à suivre les instructions de pose qui se trouvent aux pages 4 à 6.

Pour une pose permanente d'un tapis de danse, nous vous recommandons vivement de faire appel à nos équipes de pose ou à un poseur professionnel de votre région.

Déclaration environnementale

Depuis plusieurs décennies, la responsabilité sociale et environnementale est une valeur fondamentale du groupe Harlequin. Grâce à nos produits respectueux de l'environnement et à nos processus à la pointe du progrès, chaque étape de la production minimise notre impact environnemental. Notre politique en matière d'approvisionnement de produits, qui se veut responsable, tient compte non seulement de l'attachement de nos clients à la qualité mais également de notre souci de préserver l'environnement. Pour ce faire, nous sélectionnons soigneusement des fournisseurs qui épousent nos convictions environnementales et sociétales. Nous nous efforçons d'améliorer constamment la performance environnementale de nos processus, de la fabrication à la pose en passant par l'entretien périodique. Nous utilisons les matières premières et l'énergie de manière efficiente, recyclons le plus possible les déchets et limitons les émissions au strict nécessaire.

Certification et approvisionnement en matériaux: bois

Nous nous approvisionnons exclusivement auprès de fournisseurs homologués FSC ; la documentation inhérente à la provenance de nos matériaux est disponible sur simple demande.

PVC – Analyse du cycle de vie et politique

Nos revêtements de sol en PVC étant entièrement recyclables, ils sont souvent qualifiés de produit durable. Le groupe Harlequin recycle presque 100% de ses chutes de production. Nous récupérons en outre des matériaux en PVC recyclés, participant ainsi à réduire activement la quantité de PVC utilisé envoyé à la décharge. Dans le cadre de notre engagement en matière de gestion responsable (Product Stewardship), nous recyclons en outre tous les produits Harlequin qui sont renvoyés vers nos usines européennes pour être recyclés en fin de vie, minimisant ainsi notre empreinte ainsi que celle de nos clients.

Harlequin Europe SA

29 rue Notre-Dame L-2240 Luxembourg
Numéro gratuit: 00 800 90 69 1000
Tel: +352 46 44 22
Fax: +352 46 44 40
Email: info@harlequinfloors.com

British Harlequin plc

Festival House Chapman Way Tunbridge Wells Kent TN2 3EF
Freephone: 0800 28 99 32
Tel: +44 (0)1892 514888
Fax: +44 (0)1892 514222
Email: enquiries@harlequinfloors.com

Harlequin Deutschland GmbH

Melanchthonstraße 16 D-10557 Berlin Germany
Tel: +49 (0) 30 340 441 600
Fax: +49 (0) 30 340 441 649
Email: anfrage@harlequinfloors.com

American Harlequin Corporation

1531 Glen Avenue Moorestown NJ 08057
Tel: +1 (856) 234 5505
Fax: +1 (856) 231 4403
Email: contact@harlequinfloors.com

Australian Harlequin Pty Ltd

Unit 1 47 Prime Drive Seven Hills NSW 2147 Australia
Tel: +61 (2) 9620 7770
Fax: +61 (2) 9620 7771
Email: auscontact@harlequinfloors.com

Harlequin Asia Limited

2/F The Strand 49 Bonham Strand Sheung Wan Hong Kong
Tel: +852 254 11 666
Fax: +852 254 11 999
Email: hksales@harlequinfloors.com



HARLEQUIN
www.harlequinfloors.com

LUXEMBOURG
BERLIN
LONDON
PARIS
MADRID
LOS ANGELES
PHILADELPHIA
FORT WORTH
SYDNEY
HONG KONG

